

Fiche technique AM 1000

Caractéristiques techniques	Classe de filtre	30 dB(A)	35 dB(A)
Capacité maximale ¹	ePM ₁₀ 50%	950 m ³ /h	1050 m ³ /h
	ePM ₁ 55%	926 m ³ /h	1024 m ³ /h
	ePM ₁ 80%	903 m ³ /h	998 m ³ /h
Portée (0,2 m/s) ²	ePM ₁₀ 50%	8,0 m	9,5 m
	ePM ₁ 55%	7,6 m	9,1 m
	ePM ₁ 80%	7,2 m	8,7 m
Filtre air frais	ePM ₁₀ 50%, ePM ₁ 55% ou ePM ₁ 80%		
Filtre air repris	ePM ₁₀ 50%		
Dimensions (L x H x P)	2325 x 561 x 1283 mm		
Poids : centrale standard complète ; module central, gauche, droit, avant ; plaques de fond	301,5 kg; 131 kg; 61 kg; 36 kg; 19 kg; 35 kg		
Panneau coloré / Armoire colorée	RAL 9010 (blanc)/ RAL 7024 (gris)		
Échangeur à contre-courant	Aluminium		
Classe de densité (fuite d'air) conformément aux normes EN1886/EN13141-7	Classe L2 / A1		
Classe de densité du clapet de fermeture conformément aux normes EN1751	Classe 3		
Code IP	10		
Raccordement des gaines ³	Ø315 mm		
Pompe à condensats (Capacité / Hauteur de levage à 5 l/h)	10 l/h / 6 m		
Condenseur intérieur / extérieur	Ø6 mm / Ø9 mm		
Tension d'alimentation ⁵ : monophasé ⁴ ; triphasé ⁴	220-240V/50Hz, ~1N+PE; 220-240V/50Hz, ~3N+PE(400 V raccordement)		
Puissance nominale à 30 dB(A) / 35 dB(A)	280 W / 305 W		
Courant nominal à 30 dB(A) / 35 dB(A)	2,0 A / 2,2 A		
Facteur de puissance	0,6		
Intensité maximale	16 A (1 phase, type B). 3 x 16 A (3 phases, type B) Lors du choix d'une surface de préchauffage, un raccordement triphasé doit être utilisé		
Courant de fuite	≤ 4 mA		
Relais de courant de défaut recommandé	Type B		
Batterie chauffante électrique	Batterie de préchauffage	Batterie de post-chauffage	
Puissance calorifique	2300 W	1500 W	
Courant nominal	10 A	6,5 A	
Protection thermique, réinitialisation automatique	50 °C	50 °C	
Protection thermique, réinitialisation manuelle	100 °C	100 °C	
Batterie à eau chaude			
Puissance calorifique nominale ⁵	2540 W		
Dimension de raccordement	1/2" (DN 15)		
Matériau des tuyaux / ailettes	Cuivre / aluminium		
Temps d'ouverture / fermeture de la vanne motorisée	60 s		
Température de fonctionnement maximale	90 °C		
Pression de fonctionnement optimale	5 bar		

¹ Mesures effectuées avec une centrale AM 1000 HH TT dans une situation d'installation standard avec des grilles de façade de Ø315 mm recommandées par Airmaster et une insonorisation de 9 dB.

² La portée est mesurée avec un air soufflé refroidi de 2 °C et avec un réglage par défaut de la grille de soufflage. Il est possible d'ajuster le réglage, voir page 5.

³ Rejet / prise d'air horizontaux avec une Airmaster Boomerain® Ø315 ou une grille de façade de Ø315 mm.

⁴ Possibilité de limiter l'alimentation à une phase, raccordée à L1. Uniquement pour les centrales sans batterie chauffante électrique ou uniquement avec batterie chauffante électrique.

⁵ Puissance calorifique à capacité maximale, température de départ / retour de 60 / 40 °C et flux liquide de 112 l/h.

Capacité avec filtres ePM₁₀ 50% / ePM₁₀ 50%⁶

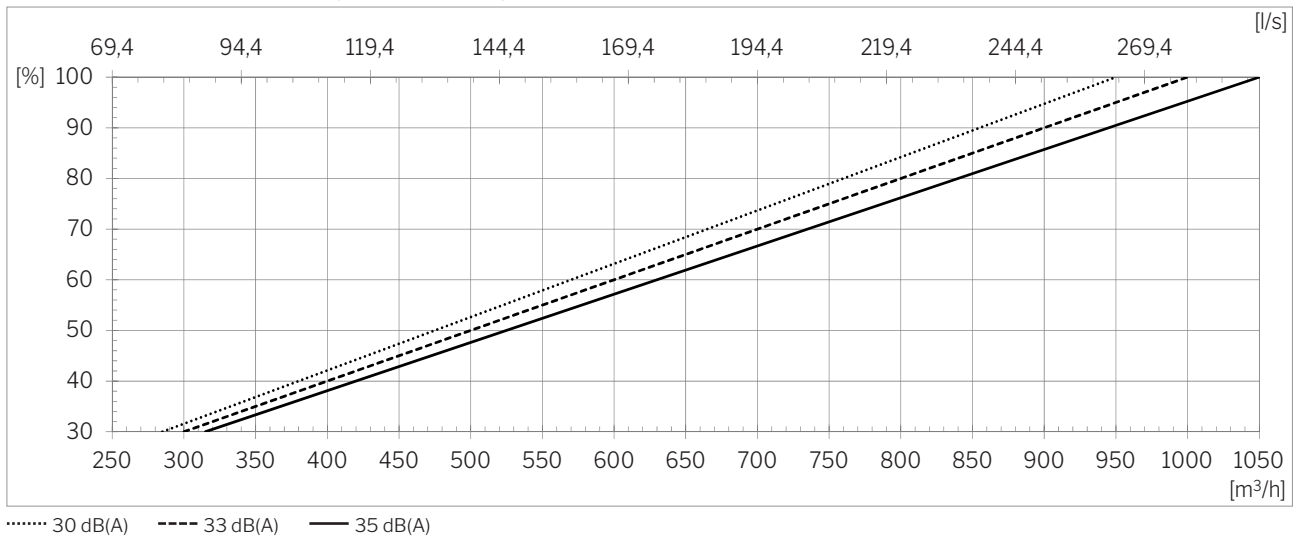

Capacité avec filtres ePM₁ 55% / ePM₁₀ 50%⁶

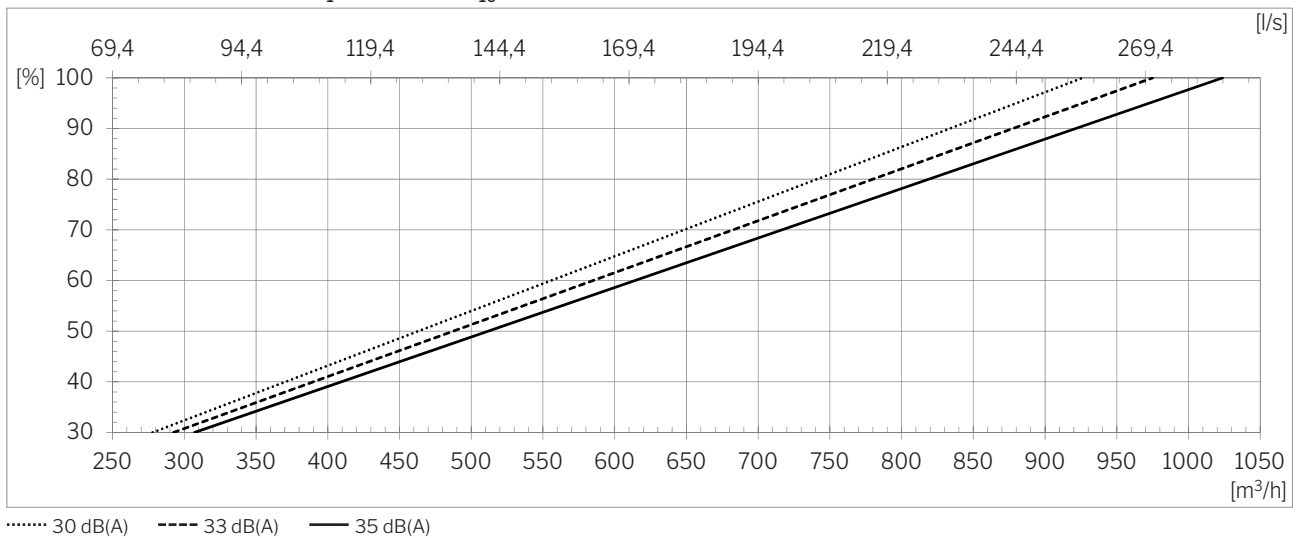

Capacité avec filtres ePM₁ 80% / ePM₁₀ 50%⁶

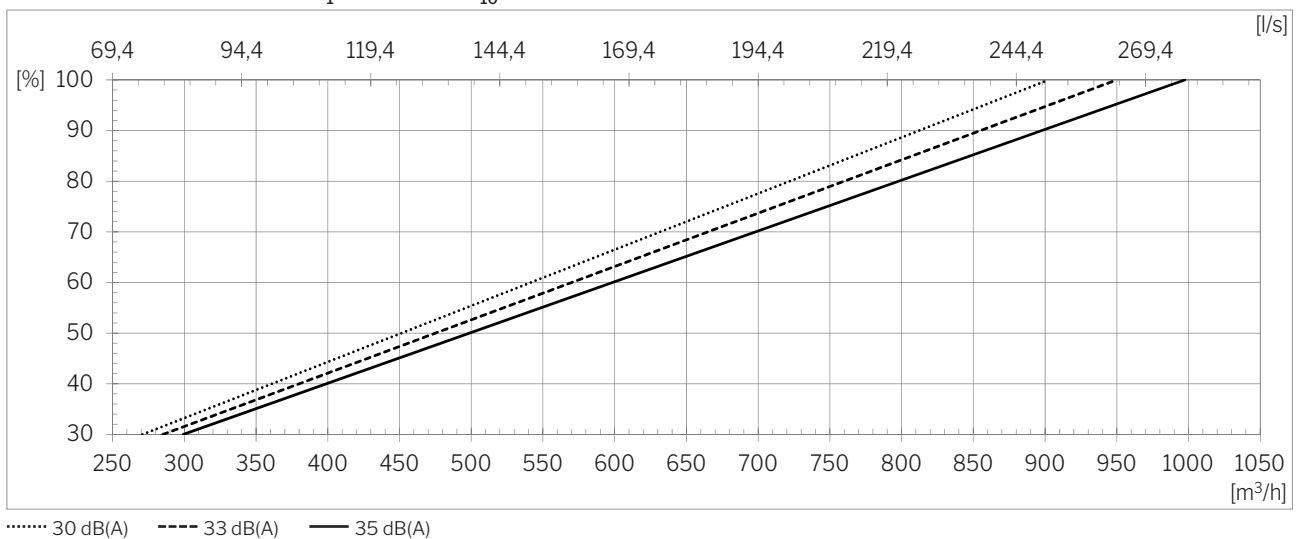

⁶ Mesures effectuées avec une centrale AM 1000 HH TT dans une situation d'installation standard avec des grilles de façade de Ø315 mm recommandées par Airmaster et une insonorisation de 9 dB.

SFP avec filtres ePM₁₀ 50% / ePM₁₀ 50%⁷

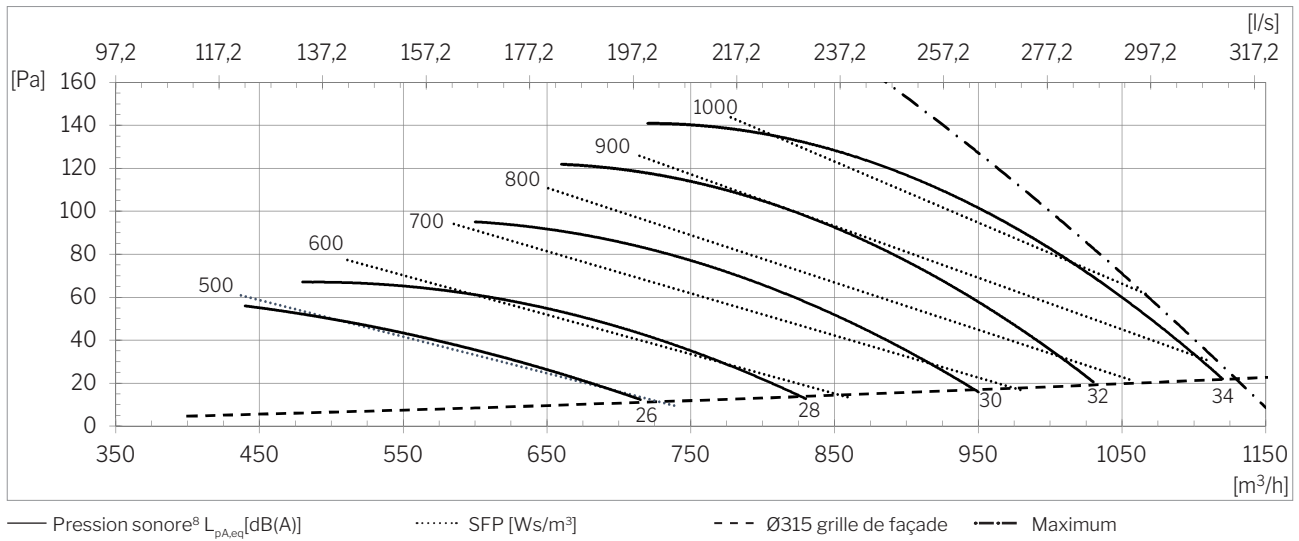

SFP avec filtres ePM₁ 55% / ePM₁₀ 50%⁷

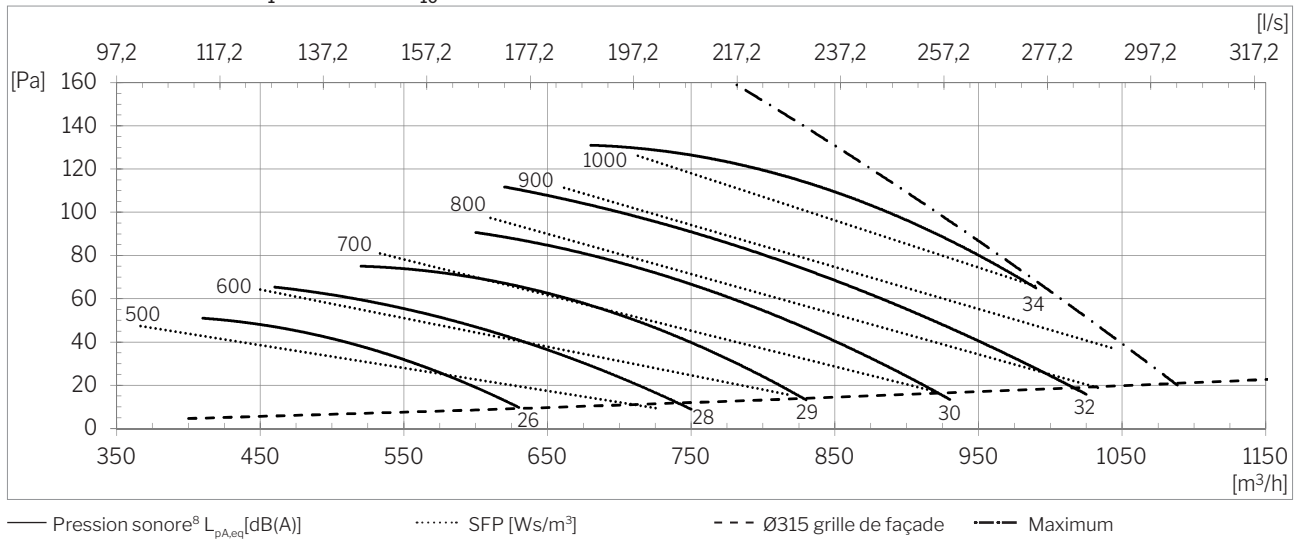

SFP avec filtres ePM₁ 80% / ePM₁₀ 50%⁷

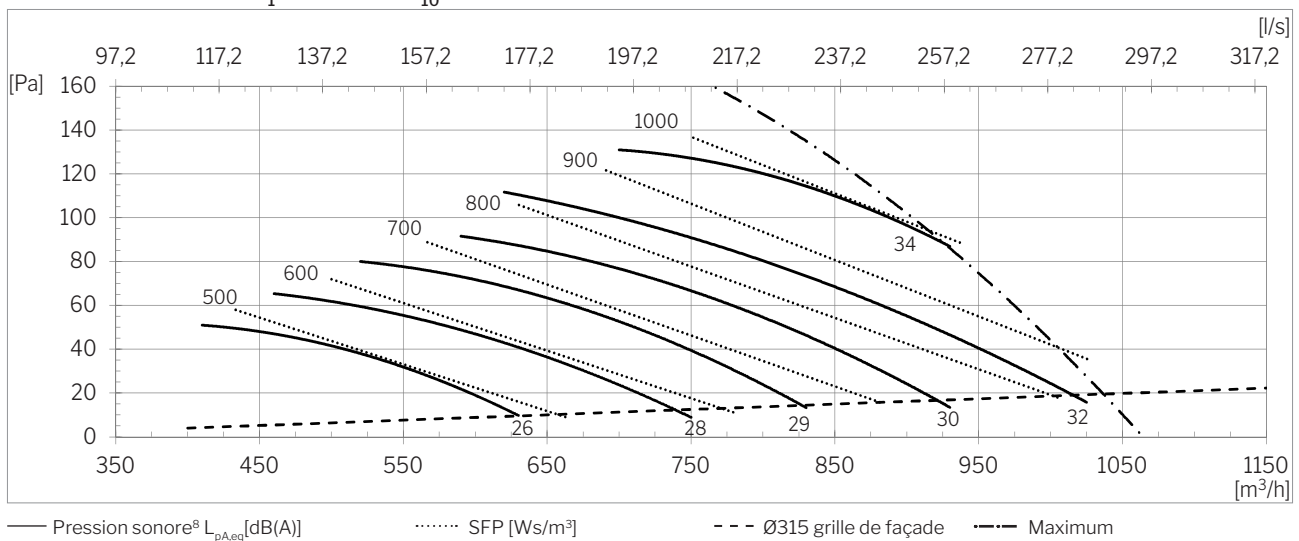

⁷ Mesures effectuées avec une centrale AM 1000 HH TT dans une situation d'installation standard avec des grilles de façade de Ø315 mm recommandées par Airmaster.

⁸ Pression sonore $L_{pA,eq}$ mesurée à une hauteur de 1,2 m à 1 m de distance horizontale de la centrale et avec une insonorisation de 9 dB.

Niveau de puissance sonore, LWA [dB(A)], acc. ISO 9614-1 :

Données valables pour l'ensemble de la centrale (y compris le haut) à un débit de 950 m³/h avec des filtres ePM₁₀ 50% / ePM₁₀ 50% et une grille de façade standard. Un modèle de calcul simplifié nécessitant une source ponctuelle peut entraîner une surestimation de la pression sonore de la centrale AM 1000, surtout en présence de surfaces absorbantes à proximité de la centrale.

Fréquence [Hz]	63	125	250	500	1000	2000	4000	8000	Total
L _{WA} [dB(A)]	31,2	38,3	38,2	36,7	31,6	23,4	14,1	7,7	43,2

Rendement de température conformément à la norme EN 308

EN 308 conditions : Fonctionnement équilibré ; Air ambiant : 25 °C, 28 % RH ; Air extérieur : 5 °C, 50 % RH.

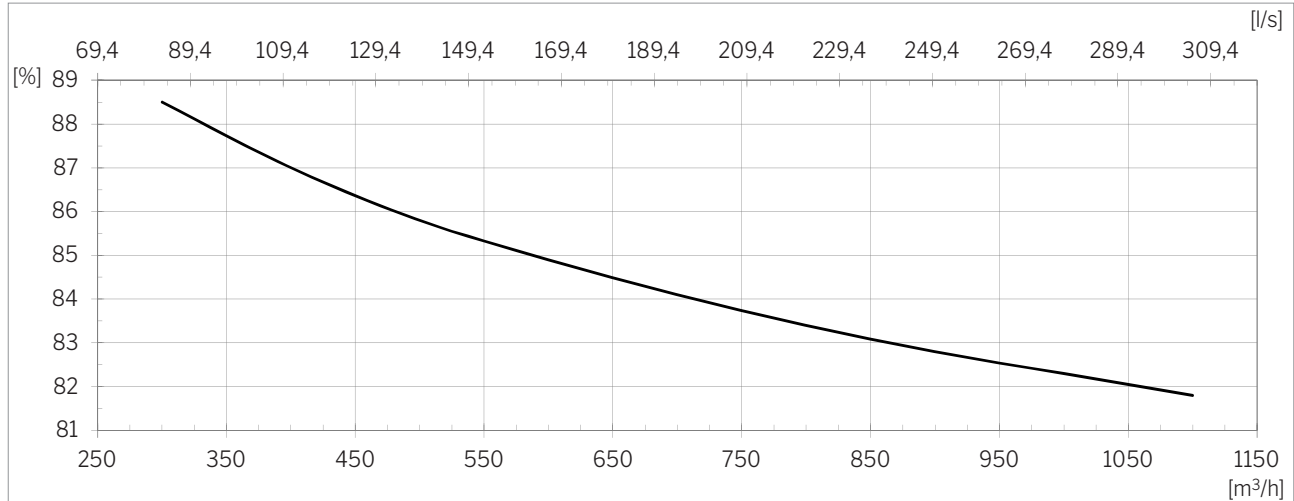

Puissance⁹

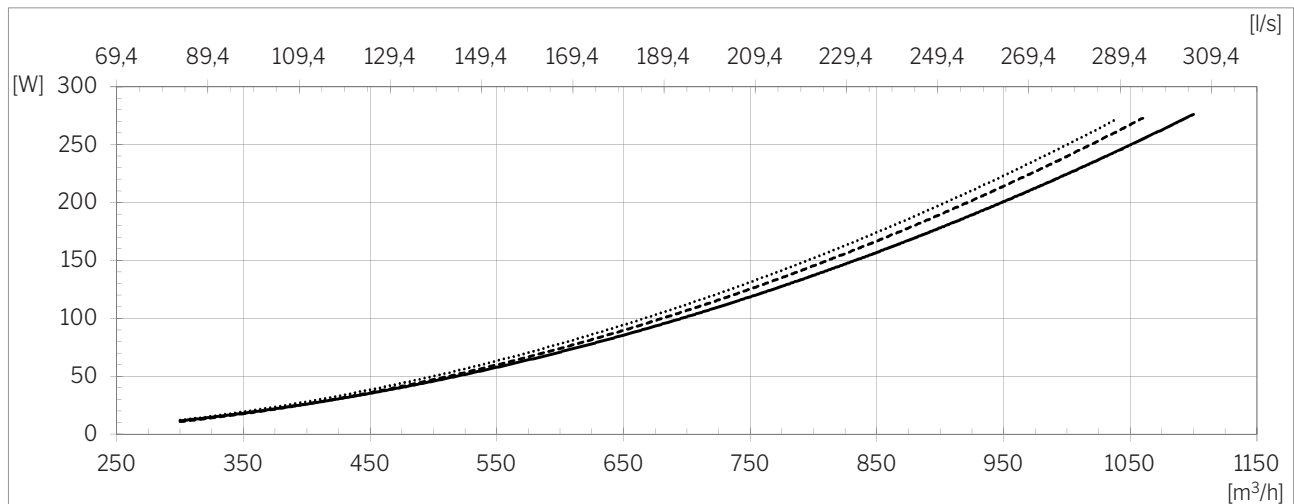

.....ePM₁ 80% / ePM₁₀ 50% ---- ePM₁ 55% / ePM₁₀ 50% — ePM₁₀ 50% / ePM₁₀ 50%

⁹ Mesures effectuées avec une centrale AM 1000 HH TT dans une situation d'installation standard avec des grilles de façade de Ø315 mm recommandées par Airmaster.

Portée (0,2 m/s)¹⁰:

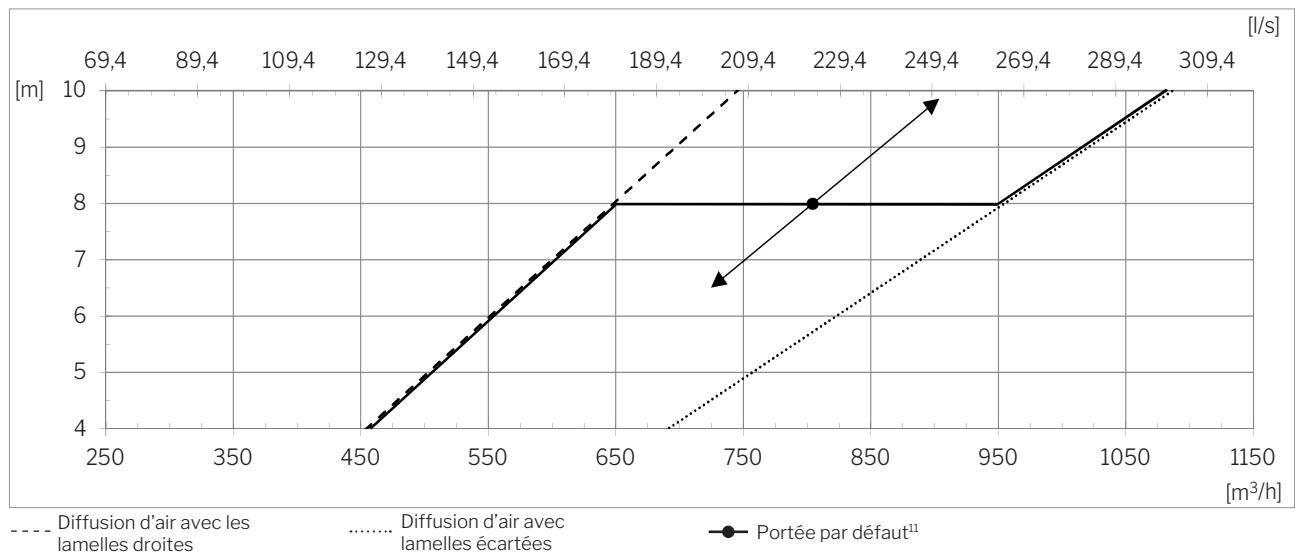

Diffusion d'air symétrique avec ^{12,13} Adaptive Airflow™.

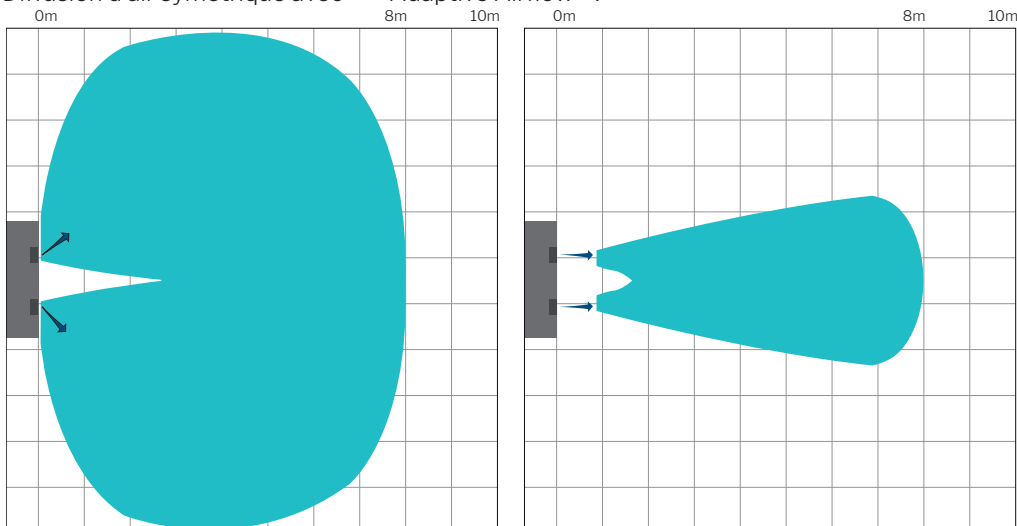

¹⁰ La portée d'air est mesurée avec une air soufflé à 2°C sous la température ambiante.

¹¹ Le point de consigne de la portée peut être ajusté à l'aide d'un ordinateur doté de l'outil "Airlinq® Service Tool".

¹² Sur l'image de gauche : Débit d'air maximal / grille de soufflage entièrement dispersée.

¹³ Sur l'image de droite : Faible débit d'air / grille de soufflage entièrement centralisée.

Portée (0,2 m/s)¹⁴ :

Diffusion d'air asymétrique^{15,16} avec Adaptiv Airflow™ et grille de soufflage directionnelle vers la gauche.

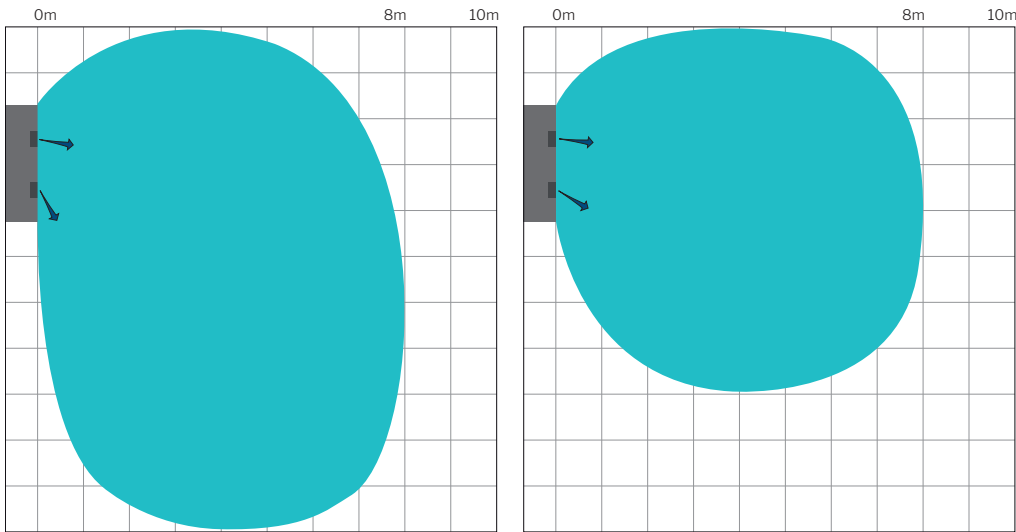

Diffusion d'air asymétrique^{15,16} avec Adaptiv Airflow™ et grille de soufflage directionnelle vers la droite.

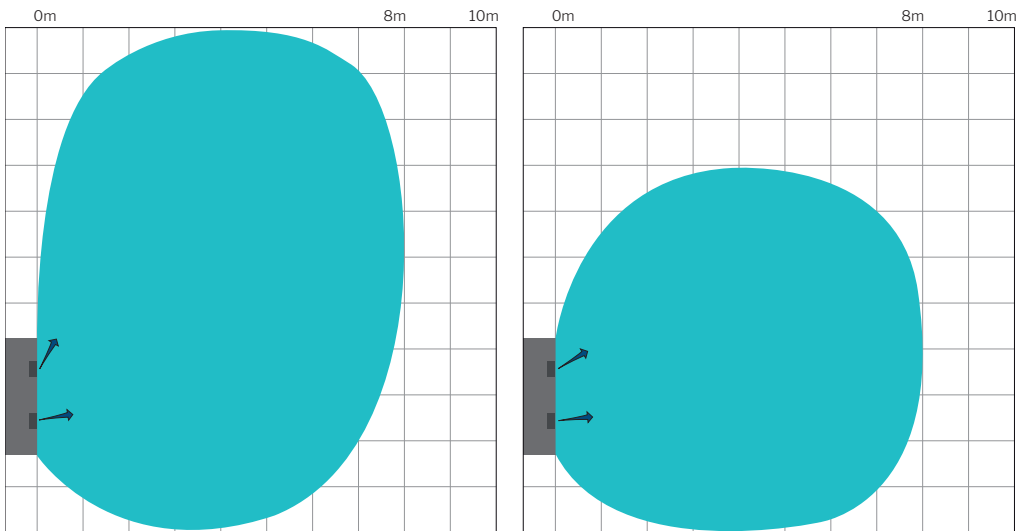

¹⁴ La portée est mesurée avec un air soufflé refroidi de 2 °C.

¹⁵ Sur l'image de gauche : Débit d'air élevé / grille de soufflage entièrement dispersée.

¹⁶ Sur l'image de droite : Faible débit d'air / grille de soufflage entièrement centralisée.

Récapitulatif des versions

Placement air rejeté et air extérieur

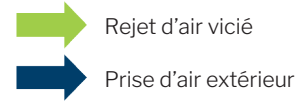
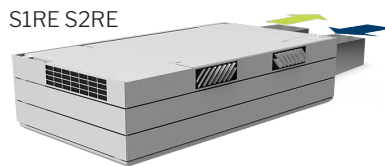
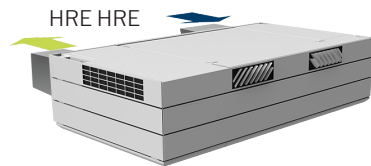
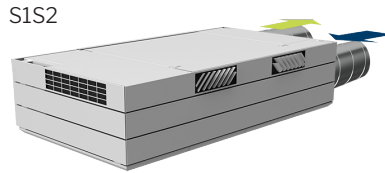
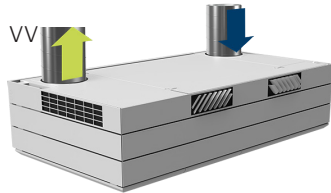
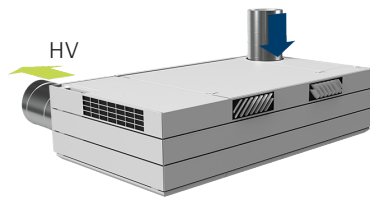
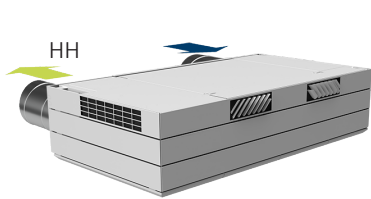

- H: Horizontal
- V: Vertical
- S1: Latéral (vers l'arrière)
- S2: Latéral (vers l'avant)
- HRE: Horizontal - Rectangulaire
- S1RE: Latéral-Rectangulaire (vers l'arrière)
- S2RE: Latéral-Rectangulaire (vers l'arrière)

Placement air soufflé et air repris

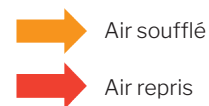
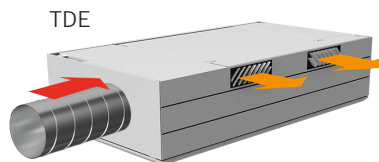
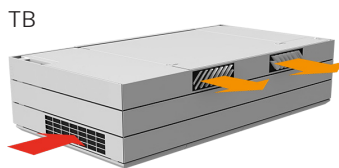
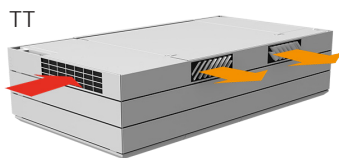

- T: Haut
- B: Bas
- DI: Air soufflé Canalisé
- DE: Air repris Canalisée

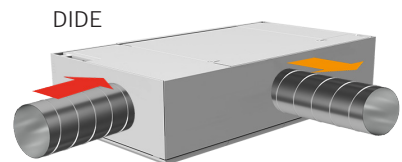

Standard et options

Échangeur à contre-courant (aluminium)	x
Échangeur enthalpique à contre-courant (Membrane polymère)	o
Échangeur combiné à contre-courant (Membrane polymère)	o
Clapet de by-pass (motorisé)	x
Registre d'air neuf motorisé	x
Registre d'air vicié motorisé	x
Retour capacitif de volets motorisés	•
Adaptive Airflow™	•
Batterie de préchauffage électrique	•
Batterie de post-chauffage électrique	•
Batterie à eau chaude	•
Pompe à condensats	•
Capteur de CO ₂ (intégré)	•
Capteur de TVOC (intégré)	•
Capteur de CO ₂ -/TVOC (intégré)	•
Capteur de mouvement/PIR (intégré)	•
Capteur de CO ₂ (montage mural)	•
Capteur de mouvement/PIR (montage mural)	•

Hygostat (montage mural)	o
Compteur d'énergie, monophasé ou triphasé	•
Filtre air frais ePM ₁₀ 50%	•
Filtre air frais ePM ₁ 55%	•
Filtre air frais ePM ₁ 80%	o
Filtre air repris ePM ₁₀ 50%	x
Support de suspension murale / au plafond	x
Pupitre de commande Airlinq® Viva	•
Pupitre de commande Airlinq® Orbit	•
Airmaster Airlinq® Online	•
Airmaster Airlinq® Online API	•
Airlinq® BMS	•
Module MODBUS® RTU RS485	•
Module BACnet™ MS/TP	•
Module BACnet™ /IP	•
Module LON®	o
Module KNX®	o

X : Standard • : Option o : Article spécial (article pas en stock)

Schéma de principe

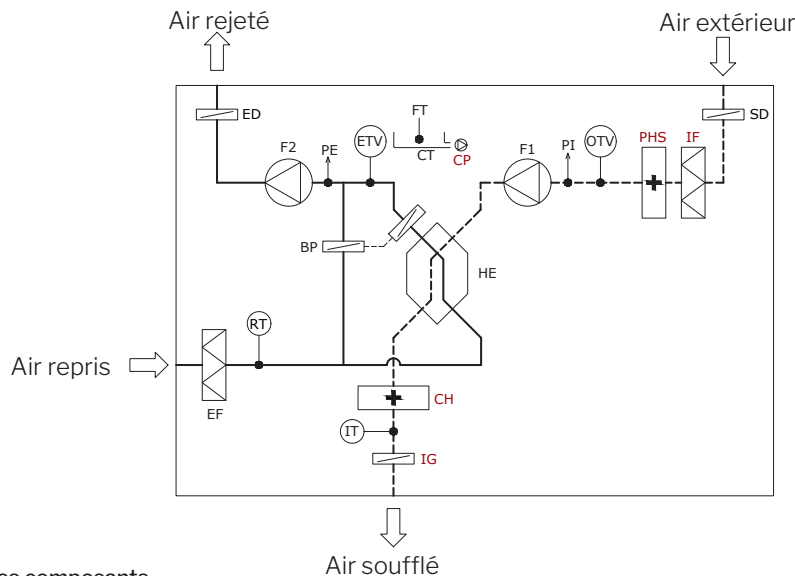

Désignation des composants

BP	Clapet de by-pass (motorisé)	FT	Flotteur	OTV	Capteur de température extérieure
CH	Post-chauffage électrique (option)	F1	Ventilateur de soufflage	PE	Mesure débit d'air, extraction
CP	Pompe à condensats (option)	F2	Ventilateur de reprise	PHS	Préchauffage électrique (option)
CT	Bac à condensats	HE	Échangeur à contre-courant	PI	Mesure débit d'air, soufflage
ED	Registre d'air vicié motorisé	IF	Filtre air extérieur (option)	RT	Capteur de température ambiante
EF	Filtre air repris	IG	Grille de soufflage (motorisée) (option)	OD	Registre d'air neuf motorisé
ETV	Capteur de température air rejeté	IT	Température air de pulsion		